

Betonzisternen / Kompakt-Systemzisternen

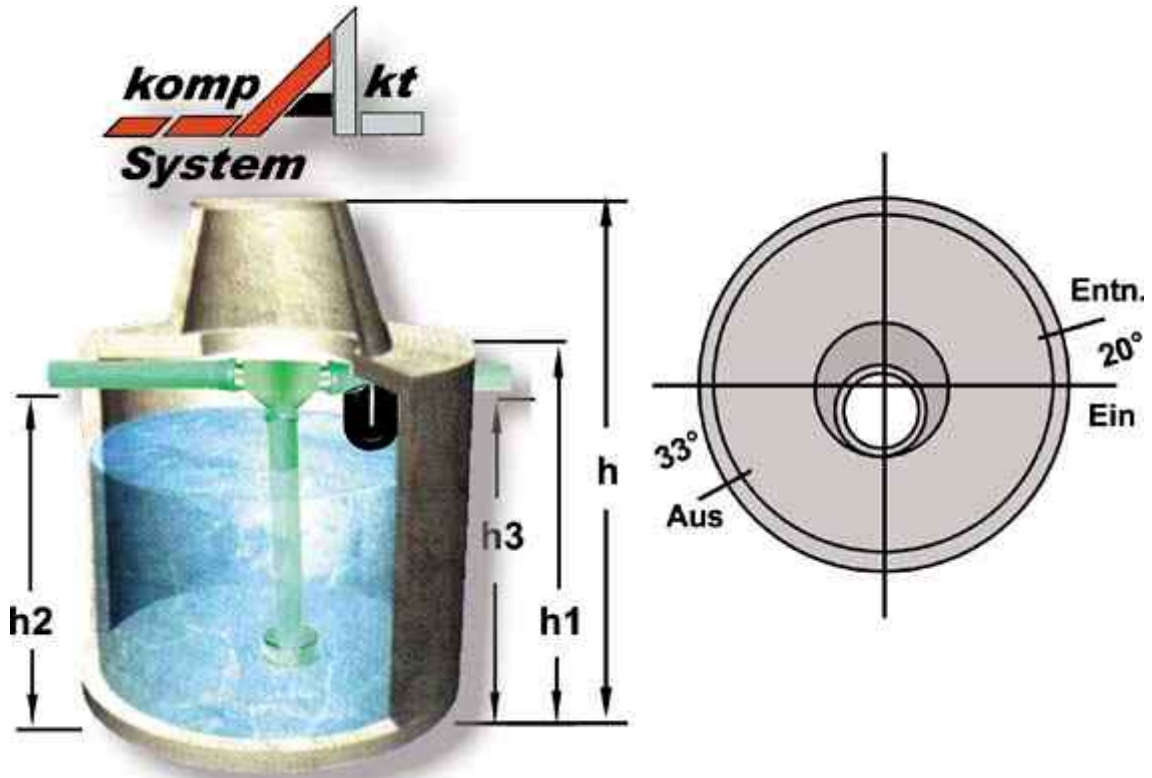

Monolithische Betonzisterne Pkw-befahrbar, mit 3 eingebauten Muffen DN100 inkl. Dichtlippen. Standardmäßig mit beruhigtem Zulauf, Überlaufsiphon mit Kleintierstopp, eingebautem Intankfilter. Betonkonus und Deckel im Lieferumfang enthalten. 5 Jahre Garantie auf Dichtigkeit, Beton B45 und Statik nach Eurocode 2 Teil 1 bzw. DIN 1045.

Intankfilter



Patronenfilter



Wechselsprungfilter



Nennvolumen	Aussendurchmesser	Gesamthöhe h	Unterkante Zulauf h2	Unterkante Ablauf h3	Zisterne ohne Konus h1	Gewicht Zisterne in kg	Gewicht Konus in kg
3.000l	1,70m	2,41m	1,46m	1,38m	1,70m	2000	350
4.000l	1,98m	2,61m	1,62m	1,54m	1,90m	3800	350
5.000l	2,28m	2,60m	1,62m	1,54m	1,90m	4700	350
6.000l	2,28m	2,85m	1,85m	1,77m	2,15m	5070	350
8.000l	2,80m	2,61m	1,59m	1,50m	1,90m	6000	350
10.000l	2,80m	2,86m	1,87m	1,80m	2,15m	6350	350